

Российская Федерация, г. Санкт-Петербург
Общество с ограниченной ответственностью ЭДган



Пневматическая винтовка с
предварительной накачкой

“Леший”

ИНСТРУКЦИЯ ПО ЭКСПЛУАТАЦИИ





ВНИМАНИЕ!!!
 Для заправки изделия используйте ТОЛЬКО очищенный и сухой сжатый воздух (ГОСТ 17433-80).
 Запрещается заправлять изделие чем-либо другим, кроме сжатого воздуха.

Схема винтовки / Airgun schematic

- | | |
|--|--|
| <ul style="list-style-type: none"> 1. Основной резервуар / Main Reservoir 2. Дополнительный резервуар / Secondary Reservoir 3. Упор нижнего резервуара / Secondary reservoir support frame 4. Манометр / Gauge 5. Затыльник / Butt 6. Заправочный порт / Fill port 7. Рукоятка закрытия крышки заправочного порта / Fill port lock handle 8. Антабка (в комплект винтовки не входит) / Sling swivel quick detach (sold separately) | <ul style="list-style-type: none"> 9. Магазин / Magazine 10. Рычаг фиксации в открытом / закрытом положении / Breech lock lever 11. Винты крепления ствола / Barrel tension bolts 12. Винты крепления модератора / Moderator attachment bolt 13. Фиксирующий элемент в разложенном положении / Locking wedge for folded reservoir 14. Планка фиксации в разложенном положении / Folding lock |
|--|--|



ATTENTION!!!
Only use clean, dry
compressed air when filling!

Схема винтовки / Airgun schematic

- | | |
|---|---|
| 15. Модератор / Moderator | 22. Рукоятка / Grip |
| 16. Планка Пикатинни для монтажа прицелов / Picatinny rail | 23. Винт крепления рукоятки / Grip screw |
| 17. Зацеп фиксации в сложенном положении / Stock removal lever | 24. Спусковой крючок (далее по тексту "СК") / Trigger |
| 18. Подвижный фиксатор сложенного положения / Lever to unlock the folded reservoir | 25. Предохранитель / Safety |
| 19. Ось вращения блока резервуаров / Reservoir hinge | 26. Скоба спускового крючка / Trigger guard |
| 20. Кнопка фиксации оси блока резервуаров / Locking button to remove air reservoir system | 27. Планка Пикатинни для вспомогательных устройств / Picatinny rail for accessories |
| 21. Втулка перепуска / Transfer port sleeve (puck) | 28. Регулировочный винт свободного хода СК / Trigger arm adjustment screw |

ИНСТРУКЦИЯ ПО ЭКСПЛУАТАЦИИ / MANUAL

Серийный номер / Serial number

Дата выпуска / Date of manufacturing

Дата продажи / Date of sale

Калибр / Caliber



"Леший"

В русской мифологии: человекообразное сказочное существо, живущее в лесу; дух леса, его хозяин.

"The Leshiy"

"The Leshiy" In Russian mythology, the Leshiy or forest goblin, is a master of the forest. Leshiy ("the one in the woods") is the most frightening but also the most cheerful spirit. The Leshiy is tall and covered in animal-like fur; he is the master of all forest creatures. The Leshiy is never placid, always traveling around the forest, and playing pranks on careless visitors.

1. Введение / Introduction

Приступая к эксплуатации изделия, внимательно изучите данную инструкцию, которая кратко ознакомит Вас с основными техническими характеристиками, подготовкой к работе и правилами эксплуатации изделия.

Please read this manual before using the Leshiy Pre-charged Pneumatic Airgun. This manual is designed to help you become familiar with the operation, maintenance, and safety features of the gun.

2. Сведения об изделии / General Information

Винтовка пневматическая «Леший», соответствует ТУ 7184-005-31042201-2016 изделие, конструктивно сходное с пневматическим оружием. Винтовка сертифицирована на соответствие требованиям безопасности. Винтовка производится в России. Стволы фирмы Lothar Walther, Германия, либо Alfa Precision, Россия. Стволы изготавливаются в соответствии с техническим заданием ООО «ЭДган».

The Pre-charged Pneumatic Airgun "Leshiy" is made according to the TU 7184-005-31042201-2016 technical standard of the EDgun Company. It is developed and authorized by the EDgun Company and the technical controlling authorities under the Russian Federation. The EDgun Company produces the Leshiy in Russia.

Lothar Walther, located in Germany, or Alfa Precision, located in Russia, makes the Leshiy barrels. The barrels are manufactured according to the specifications and drawings issued by the EDgun Company.

3. Назначение / Use

Винтовка пневматическая «Леший» (далее винтовка) предназначена для тренировочной и развлекательной стрельбы по неподвижным мишеням свинцовыми пулями для пневматического оружия.

Стволы Lothar Walther и Alfa Precision проверены компанией ЭДган с пулями JSB (Чехия), так как заявленные характеристики получены лишь с этими пулями. Использование других пуль может служить причиной ухудшения кучности, и компания ЭДган не несёт за это ответственности. Энергетика каждой винтовки установлена в соответствии с ограничениями, принятыми для каждой страны, куда поставляются изделия. Компания ЭДган не несёт никакой ответственности в случае нарушения пользователем продукции ЭДган местного законодательства каждой отдельной страны, касающегося ограничений максимально допустимой энергетики пули.

Эксплуатация винтовки должна проводиться в условиях обеспечивающих безопасность стрельбы при температуре окружающего воздуха от -10 до +30 градусов Цельсия.

The Leshiy 2 Air Rifle is designed for plinking, target shooting, and hunting. Use only lead pellets/projectiles designed for airguns. EDguns will perform best when using Diabolo lead pellets made by the JSB Company, Czech Republic. Using pellets other than JSB may cause a decrease in accuracy and because of this EDgun only recommends Diabolo JSB pellets. Leshiy air rifles are set to the energy requirements of each importing country. The EDgun Company assumes no liability for the user violating their country's laws regarding pellet gun energy.

It is the sole responsibility of the user and importer to follow their country's air rifle laws. Care should be taken while using the Leshiy 2 ensuring that the conditions are safe. It is recommended that the airgun be used between the temperatures of minus 10 degrees up to plus 30 degrees Centigrade (14 degrees Fahrenheit up to 86 degrees Fahrenheit). Extreme temperatures outside this range can be hard on the components of the airgun. Storing the airgun in a car during extreme temperatures is not recommended.

Every EDgun is tested and carefully inspected before leaving the factory and/or importer.

EDgun and/or its representatives and dealers cannot control what happens to or with the air rifle after it leaves the factory/importer and assumes no liability for its use or misuse after it leaves the factory/importer. Therefore, carefully examine your EDgun when you receive it to ensure that it is unloaded and undamaged. Should you need another copy of this manual, or if you have any problems operating your EDgun, please contact the EDgun entity for your region.



4. Технические данные / Technical data

Калибр, мм / Caliber mm	4.5мм	5.5мм	6.35мм	7.62мм
Габаритные размеры, мм / Gun Size, mm	667x42x170 / 717x42x170	667x42x170 / 717x42x170	667x42x170 / 717x42x170	667x42x170 / 717x42x170
Длина ствола, мм / Length of the barrel, mm	250 / 350	250 / 350	250 / 350	250 / 350
Масса, кг, не более / Weight, kg, approximate	2,2 / 2,4	2,2 / 2,4	2,2 / 2,4	2,2 / 2,4
Объем резервуара, см ³ / Airtank volume, cm ³	200	200	200	200
Наклон планки Пикатинни, градусов / Picatinny rail incline, degrees	0,5	0,5	0,5	0,5
Длина планки Пикатинни, мм / Picatinny rail length, mm	180	180	180	180
Усилие спуска, Н / Force of trigger push, N	5	5	5	5
Длина рабочего хода СК, мм / Trigger travel, mm	5	5	5	5
Рабочее давление, бар / Working pressure, bar	110-300	120-300	130-300	130-300
Режим стрельбы / Action	самозарядный semi-auto	самозарядный semi-auto	самозарядный semi-auto	самозарядный semi-auto
Количество пуль в магазине / Number of rounds	8	8	8	8

Примечание: Калибр 7.62мм доступен ТОЛЬКО за пределами РФ. / **Remark,** caliber .30 is available ONLY out of Russian Federation.

5. Меры безопасности / Safety Measures

Пневматическое оружие может представлять опасность для людей при легкомысленном обращении с ним. Будьте внимательны при обращении с винтовкой и помните, что пренебрежение мерами предосторожности может привести к трагическим последствиям.

Строго соблюдайте требования, изложенные в разделах «Порядок работы» и «Техническое обслуживание».

Airguns are not toys. Treat every airgun as you would a firearm, and follow firearm safety at all times: Treat every weapon as if it were loaded, keep your weapon on safe until you intend to shoot, never point your weapon in an unsafe direction or at anything you do not intend to shoot, keep your finger off the trigger and trigger well until you intend to fire, and always know your target and what is behind it. Negligence while using an airgun can lead to irreversible damage, injury, or death. Always handle the airgun safely and maintain muzzle control at all times. Keep in mind that high pressure compressed air can be extremely dangerous. Always use eye protection when shooting or filling. When storing or traveling with your EDgun Leshiy 2, it is highly recommended that you do so with the airgun folded and locked (i.e. with the airgun NOT in forward battery), and that the airgun is transported in said locked position within a case. Please carefully follow the requirements mentioned in the sections "How to Use" and "Technical Service".

При эксплуатации винтовки запрещается:

- Направлять дульную часть винтовки в сторону людей, животных и материальных ценностей.
- Разбирать заряженную винтовку или резервуар, находящийся под давлением.
- Нажимать на шток клапана когда резервуар отделён от винтовки или винтовка находится в сложенном состоянии.
- Превышать максимально допустимое давление в резервуаре.
- Использовать пули и предметы, не предназначенные для стрельбы из пневматического оружия.

ВНИМАНИЕ!!!

Относитесь к информации, размещенной в сети Интернет (на каналах YouTube, различных форумах и сайтах) с осторожностью.

Следуя советам людей, не являющихся официальными представителями компании и не имеющих достаточной квалификации, Вы подвергаете риску себя и окружающих.

ATTENTION!!!

Be very careful with the information you find on the Internet, youtube, and other non-accredited sources regarding EDguns or any other airgun. Do not listen to internet "experts" on how to "upgrade" or "improve" your EDgun. EDguns are tested, engineered, and designed not only to function appropriately but also have a high level of safety margin built into the design. Following advice from unknown sources or outside of the EDgun team will cause you to risk destroying the weapon or causing harm to yourself and/or others.

6. Порядок работы / Preparation & Operation

Очистите консервационную смазку с наружных поверхностей винтовки, используя специальные средства по уходу за оружием и чистки. Не применяйте агрессивные жидкости и растворители.

Закачайте в резервуар винтовки воздух (см. пункт 7).

Before the first use, remove the factory lubrication from the external parts of the airgun. This lubricant is used to protect the airgun during shipping. Avoid the use of aggressive liquids and solvents. Use a lint free cloth with mild non- petroleum based cleaner.

Fill the airgun with clean, dry, breathing air only (look at section 7).

ВНИМАНИЕ!!!

Категорически запрещается превышать предел рабочего давления – 300 атм

ATTENTION!!!

NEVER fill the airgun for more than 300 bars as this can damage the airgun and cause serious bodily injury.

Проверьте работу механизма фиксации резервуара в сложенном / разложенном положении. Раскладывать винтовку необходимо ТОЛЬКО при установленном магазине.

To check the functionality of the reservoir locking mechanism while folded and unfolded. It's advised to bring the breech to forward battery ONLY with the magazine installed in the weapon.

ВНИМАНИЕ!!!

Запрещается производить выстрел без установленного магазина, так как это может привести к разрушению перепускной втулки 21 и травме стрелка.

ATTENTION!!!

To check the functionality of the reservoir locking mechanism while folded and unfolded, it is recommended to bring the breech to forward battery ONLY with a magazine installed in the weapon.



Чтобы установить магазин, введите ось магазина в отверстие для оси в корпусе винтовки, совместив одну из камер барабана с пульным входом ствола.

To install the magazine, slide the axle of the magazine into the hole in the airgun shell above the barrel.

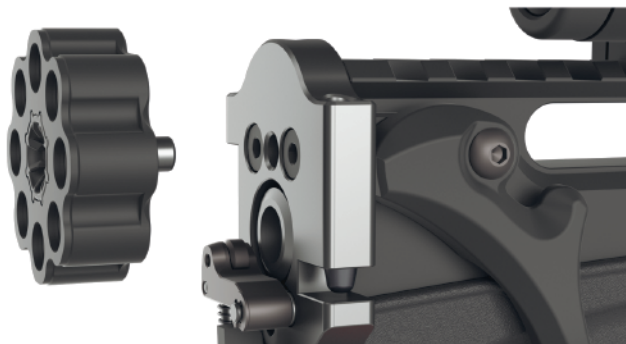

Магазин устанавливается в винтовку до щелчка и фиксируется нижним рычагом с роликом. При установке магазина убедитесь в том, что он зафиксирован в правильном положении (камера напротив ствола), а не находится в промежуточном положении.

The magazine is to be inserted to the airgun and will give an audible click when in place. The magazine is fixed in place with the indexing lever and roller. While installing the magazine, make sure that it is in the right position, with the chamber in front of the barrel.



Нажмите на рычаг фиксации в закрытом / открытом положении 10 (движением назад в сторону приклада).

Push the breech locking lever (figure 10) and unfold the airgun into forward battery.



В сложенном положении и зафиксированном резервуаре нажатие данного рычага, отводит в сторону подвижный фиксатор 18 и освобождает зацеп 17, находящийся на передней пробке, и позволяет разложить винтовку.

This lever will release the lock when the airgun is folded or in forward battery. Pushing the lever rearward releases the locking mechanism.

Разложите винтовку до момента фиксации её в разложенном положении.

Release the lock, bring the air reservoir/buttstock to forward battery (THE MAGAZINE MUST BE IN PLACE).

Винтовка готова к выстрелу.

The airgun is ready to shoot.

Обращаем Ваше внимание на то, что в винтовке отсутствует ударник (курок), то есть после её

раскладывания не нужно проводить никаких дополнительных манипуляций для начала стрельбы, и она сразу готова к выстрелу, как только Вы её разложили, если СК не заблокирован предохранителем.

The Leshiy 2 has no hammer; thus, immediately after brought to a forward battery, it is ready to shoot without any additional operations unless the trigger safety is applied.



Предохранитель 25 на винтовке убирает тягу СК от клапана при движении до упора назад, в сторону СК. Для снятия винтовки с предохранителя его нужно толкнуть до упора вперёд. Не рекомендуются оставлять винтовку на предохранителе в случае, когда она сложена или отсоединён резервуар, это может привести к ослаблению пружины предохранителя и его некорректной работе в дальнейшем. При хранении винтовки в сложенном состоянии

предохранитель в положении "огонь". Перед раскладыванием винтовки в боевое состояние предварительно **ОБЯЗАТЕЛЬНО** устанавливайте предохранитель в положение "Предохранитель".

The trigger safety (figure 25) pulled to the rear engages "safe." This blocks the trigger from the valve. To remove the safety, push the lever forward. Safe is indicated by a white dot, while fire is red.

Предохранитель двухсторонний.

The safety is ambidextrous.

ВНИМАНИЕ!!!

Даже будучи уверенным, что в винтовке нет пули, действуйте всегда так, как если бы она была заряжена. Всегда направляйте дульный срез винтовки в сторону от людей, животных и предметов, которые Вы не желаете испортить.

ATTENTION!!!

Always consider the airgun loaded and cocked. Never assume the airgun is empty. Careless behavior can cause serious bodily injury up to and including death. Airgun safety is YOUR responsibility!

7. Взаимодействие частей и механизмов винтовки / Preparation & Operation

Винтовка самозарядная. При нажатии на СК происходит выстрел, магазин поворачивается на следующую камеру и, как только вы отпустите СК, винтовка сразу же готова к следующему выстрелу при повторном нажатии на СК, и так до полного израсходования пуль в магазине.

The Leshiy 2 is semi-automatic. When the trigger is pulled, the airgun will fire. The magazine self indexes and the weapon is ready to fire again by pulling the trigger. This operation will continue until the magazine is empty. **DO NOT FIRE THE LESHYI 2 WITHOUT A MAGAZINE IN THE BREACH.**

Холостой выстрел не вредит винтовке, поэтому Вы можете тренироваться с винтовкой без пуль в магазине.

It is safe to "dry fire" (without projectile in the magazine) the Leshiy 2. Do not operate the trigger without the magazine.

Пули в магазине удерживаются стальной пластиной, которая устанавливается путём совмещения фигурных вырезов в пластине с ответной частью в магазине.

Pellets held in place with a magnetic ring (shown) that must be removed to load the magazine. The ring has the

same shape as the magazine.

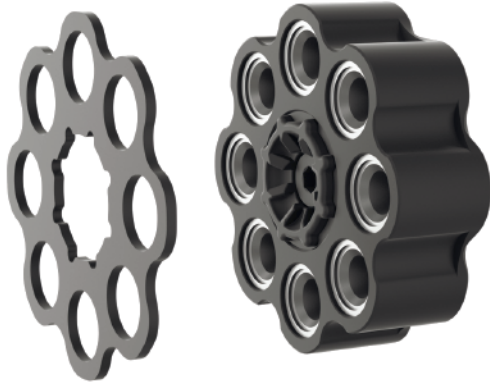

Пластина удерживается магнитом, установленном в магазине.

Ring held by the magnet installed in the magazine.

Выстрел производится из камеры магазина без предварительного досылания пули в ствол перед выстрелом.

The airgun is fired with the pellet from the chamber of the magazine.

Магазин устанавливается в винтовку до щелчка и фиксируется нижним рычагом с роликом. При установке магазина убедитесь в том, что он зафиксирован в правильном положении (камера напротив ствола), а не остался в промежуточном положении.

The magazine is to be inserted to the airgun breech and will give an audible click when in place. The magazine is fixed in place with the indexing lever and roller. While installing the magazine, make sure that it is in the correct position, with the chamber in front of the barrel (NOTE: THIS SENTENCE IS A REPEAT FROM PAGE 10)

Снаряжать магазин можно не снимая его с винтовки, достаточно лишь снять пластину.

The magazine can be loaded while installed on the airgun breech.

ВНИМАНИЕ!!!

Стрельба без фиксирующей пластины запрещена, это может привести к повреждению винтовки!

ATTENTION!!!

Shooting without the steel plate is prohibited; it can lead to the damage of the airgun. (Magazine retention plate)

При зарядке винтовки воздухом в заправочный порт вставляется штуцер (от заправочной станции (далее ЗС), подсоединенной к источнику воздуха высокого давления, или к насосу высокого давления).

Всегда используйте защитные очки при заправке винтовки

Always use eye protection when filling the Leshiy 2!

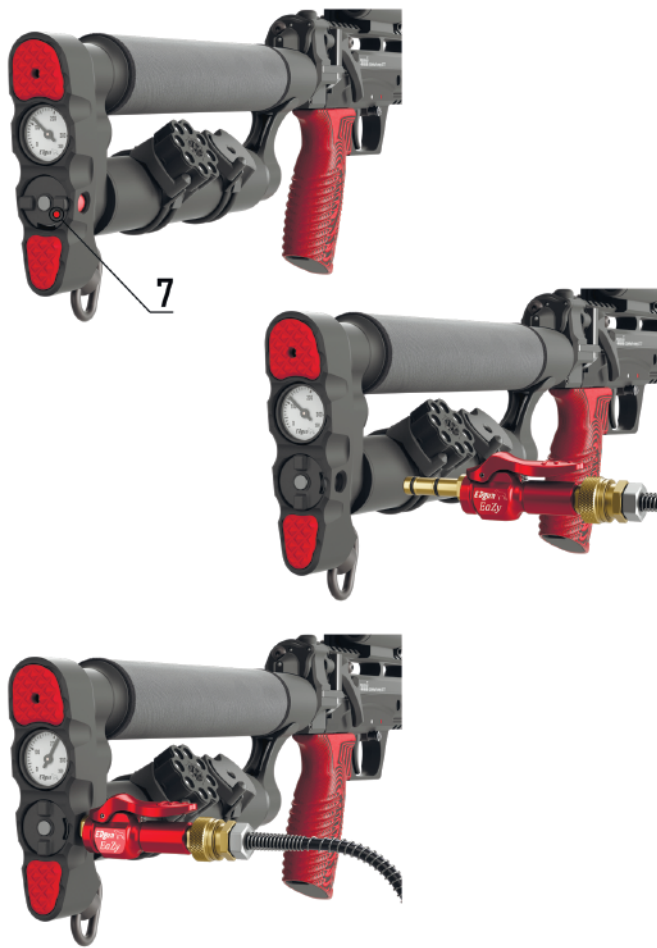

When filling the Leshiy 2 connect the supplied fill probe into the fill port located on the butt of the rifle. Ensure that the probe is firmly seated into the fill port. The Leshiy 2 can be filled from either the left or right side of the airgun. The fill port is connected to the fill station supplied either by a high pressure air cylinder or high pressure pump (300 bar). Always wear hearing and eye protection while performing this task.

Always use eye protection when filling the Leshiy 2!

Для доступа к заправочному порту нужно повернуть рукоятку 7 в торце резервуара.

To get access to the filling port, turn the cover (figure 7) of the fill port in the end of the main reservoir to any direction.

Убедитесь в том, что уплотнительные кольца на штуцере не повреждены. При подаче воздуха высокого давления (далее по тексту "ВД") уплотнительные кольца герметизируют заправочный порт. Давление в заправочной магистрали нарастает. При достижении определенного превышения давления в заправочной магистрали над давлением в резервуаре винтовки, открывается заправочный клапан. Происходит закачка воздуха в резервуар.

Резервуар рассчитан на рабочее давление 300 бар.

Если рабочее давление Вашего баллона не превышает 300 бар, при заправке винтовки допустимо открывать вентиль на баллоне полностью.

По окончании заправки при использовании заправочной станции старого образца, необходимо закрыть вентиль источника ВВД, или прекратить закачку изделия насосом ВД, а затем стравить воздух из магистрали с помощью стравливающего вентиля на ЗС или на насосе ВД. В момент стравливания воздуха из магистрали заправочный клапан в передней пробке винтовки закрывается, и в резервуаре винтовки остаётся нужное Вам давление воздуха. После этого можно извлечь заправочный штуцер из резервуара.

Если для заправки используется заправочная станция EaZy (показано на иллюстрациях), достаточно опустить клавишу и извлечь штуцер из резервуара.

Обратите внимание на то, что при заправке воздухом резервуар нагревается. При охлаждении резервуара до температуры окружающей среды в течение нескольких минут после заправки давление в резервуаре может уменьшиться на 10-20 бар, что является нормой.

После того, как заправочный штуцер извлечён из заправочного порта, закройте порт путём поворота защитного кольца влево или право на один щелчок.

- Fill the airgun by inserting the fill probe to the filling port (the fill probe is to be connected either to the air tank or high pressure hand air pump).

- Be sure that O-rings on the fill probe are undamaged in order to prevent leaking while filling. It is important

the fill probe O-rings seal while filling the airgun. Make sure the fill probe is fully sealed before filling.

- Do not exceed 300 bars while filling; this can cause damage to the system.
- Always bleed the remaining air from the air fill hose before removing the fill probe from the port. Pulling the probe while under pressure can be dangerous and damage the O-rings.
- After removing the fill probe, cover the fill port with the revolving dust cover by moving it one click either right or left. This will prevent dirt and dust from entering the fill port. If the EaZy filling station (shown in the illustrations) is used for refilling, it is enough to release the button and remove the fitting from the tank.

8. Разборка винтовки / Disassembling the Gun

ВНИМАНИЕ!!!

Приступая к разборке убедитесь, что в магазине нет пуль и винтовка разряжена.

ATTENTION!!!

Before disassembling, check to ensure the airgun is unloaded and there is no ammunition in the magazine.

Для работы Вам потребуется: набор метрических шестигранных ключей для откручивания винтов со шляпкой с внутренним шестигранником, отвертка, безворсовые салфетки, легкий молоток, выколотка диаметром 1.9 мм, понимание того, что Вы делаете, зачем Вы это делаете, и здравый смысл.

You will need metric size hexagon wrenches, lint free clean towels, and a thorough understanding of the airgun and its operation. If you have any questions consult your local EDgun representative.

Резервуар на винтовке съёмный.

The reservoir/buttstock is removable while pressurized.



Для снятия резервуара с винтовки нажмите рычаг фиксации 10, поверните блок резервуаров примерно на 60 градусов по отношению к винтовке. Потяните назад кнопку фиксации оси блока резервуаров 20, и движением вниз отделите резервуар от винтовки.

To remove the reservoir/buttstock, while the airgun is unlocked from forward battery, pull the locking button (figure 20) rearward toward the butt and remove the reservoir from the frame.



Замена ствола / Barrel exchange.

На винтовке предусмотрена возможность установки более длинного ствола 350 мм, вместо штатного ствола 250 мм. Для этого в комплекте имеется длинный модератор и установочные шпильки.

The airgun is suitable for using longer barrel, 350 mm, instead of the default 250 mm barrel.

The delivery of a 350mm Leshiy 2 includes the longer shell of the moderator and the longer threaded screws to install it.

Для замены ствола необходимо выполнить следующее:

To change the barrel, complete the following steps.

Открутить шпильки крепления 12 с торца модератора.

Unscrew the threaded screws of the moderator.

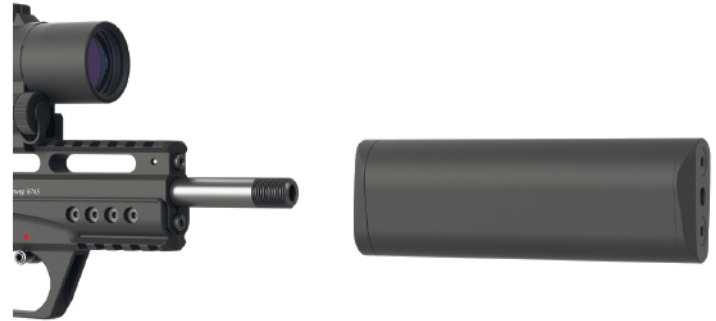

Ослабить 4 крепёжных винта 11.

Loosen the 4 barrel tension bolts (figure 11).

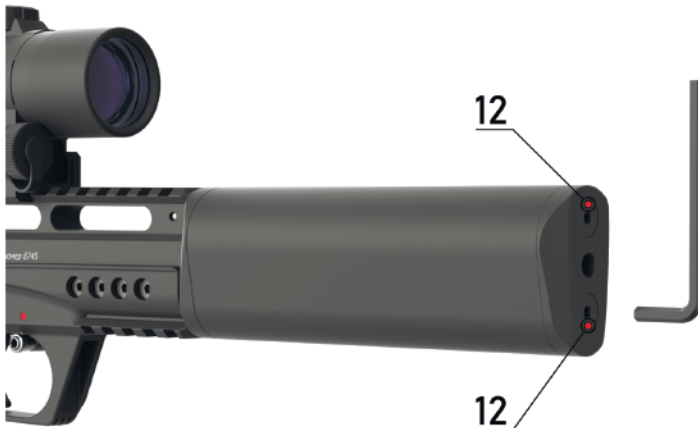

Снять модератор в сборе.

Remove the moderator assembly.

Для извлечения ствола необходимо отвести механизм перевода магазина вниз (смотри иллюстрацию) и установить прорезь стопорного кольца (или лыску бортика, в зависимости от модификации) напротив ролика. Вытянуть ствол из винтовки в направлении назад. Установить другой ствол до упора, удостоверившись, что под ним нет грязи и мусора, препятствующего его установке в нормальное положение.

To extract the barrel, it is necessary to pull the indexing arm and roller mechanism down (see illustration) and rotate the slot of the retaining ring (or the flat of the side, depending on your barrel) toward the roller. Slide the barrel out of the frame. Install the other barrel as far as it will go, making sure that there is no dirt or debris underneath that prevents it from being installed in its optimal position.



Затянуть крепёжные винты (не перетягивайте их).

Tighten the barrel tension screws (don't over tight them).

Установить модератор в сборе, наживить крепёжные шпильки. Затянуть шпильки.

Install the moderator assembly to the frame bolts ensuring that both are secured evenly. Next, tighten the screws with a 4mm hex wrench.

Рукоятка винтовки имеет посадочные размеры совместимые с посадочными размерами рукояток винтовок серии AR-15. Для замены рукоятки открутите крепёжный винт 23. Снимите рукоятку и установите другую.

The grip of the Leshiy 2 is compatible with AR-15 Mil-Spec grips. To replace the grip, unscrew the bolt in

the bottom of the grip, and remove the grip by firmly pulling downward.

Нижний блок УСМ можно снять в сборе, для этого Вам необходимо снять рукоятку, затем открутить крепёжные винты нижнего блока УСМ, и отделить его от винтовки.

The trigger mechanism is removable. First remove the grip, then remove the two 3mm screws that secure the trigger guard to the frame.

Не рекомендуется разбирать УСМ, так как его обратная сборка без надлежащих навыков и приспособлений может доставить определённые трудности.

Disassembly of the trigger system is not recommended. The Leshiy 2 trigger group requires special tools and an expert's knowledge of the assembly and operation.

Для чистки ствола необходимо проделать следующее:

1. Сложить приклад / резервуар.
2. Снять магазин.
3. Снять модератор.
4. Вы получили доступ к стволу и можете проводить его чистку.

To clean the barrel you should make the following:

1. Fold the gun.
2. Unscrew the cap of the moderator.

3. Remove the moderator.

4. The barrel is now accessible to clean.

Ствол рекомендуется чистить лишь со стороны казённого. В зависимости от степени загрязнения чистка производится либо с помощью лески и тряпичных патчей, либо с помощью шомпола со специальными насадками. Чистку необходимо производить в одном направлении, со стороны казённого в сторону дульного среза. Особое внимание уделите тому, чтобы случайно не повредить дульную фаску. При чистке можно применять нейтральное ружейное масло, Баллибол, специальные жидкости для снятия освинцовки. После чистки нормой является некоторое ухудшение кучности примерно на 30 – 50 выстрелов, до тех пор, пока ствол не освинцуется.

Cleaning the EDgun Leshiy is simple. Only clean the barrel from the breech side. It is important that the cleaning patch travels the same direction as the projectile would leave the barrel. This method will protect the barrel's crown. Do not use metal brushes, rods, jags, or metal-wrapped bore snakes for cleaning. This can damage the rifling and cause a loss of accuracy. Do not use harsh petroleum based cleaners as they can damage or erode the O-rings located in the airgun. It is recommended you use a product that allows cleaning by pulling the patch though the breech and out through the muzzle. Fishing line or other similar products can be used. After cleaning the lead deposits from the barrel, shoot 10-20 rounds

thought the airgun before checking accuracy. Most airgun barrels shoot well with a little lead in the barrel. Should you have any questions or concerns, contact your local EDgun representative.

9. Настройка УСМ / Adjusting Trigger

УСМ на данной винтовке не настраивается ни по длине хода, ни по усилию. Предусмотрена регулировка свободного хода спускового крючка. Для увеличения свободного хода, необходимо вращать регулировочный винт 28 против часовой стрелки, для уменьшения – по часовой. При изменении температуры окружающей среды свободный ход СК может изменяться (уменьшаться при понижении температуры, увеличиваться при повышении). Если винтовка эксплуатируется в климатических условиях с резкими перепадами температуры, требуется регулировка свободного хода СК. Завод изготовитель рекомендует свободный ход СК 4мм.

Не допускается полное отсутствие свободного хода СК. Это может привести к некорректной работе механизма перевода магазина.

The trigger on this rifle is not adjustable to weight or travel. To increase the trigger arm travel, it is necessary to turn the adjusting screw (figure 28) counterclockwise. To decrease the trigger arm travel, it is necessary to turn the adjusting screw (figure 28) clockwise. Depending on the environment/weather, the travel distance between the trigger arm and valve pin may change (e.g. decrease with temperature changes). If the rifle is used in climatic

conditions with sudden temperature changes, adjustment of the trigger arm is required. The manufacturer spec is 4mm free play between the trigger arm and valve pin. It does not require the complete absence of free play of the trigger arm.



10. Редуктор / Air regulator

Для регулировки зарядного давления необходимо сдвинуть неопределенный чехол вдоль резервуара, освободив доступ к винту регулировки давления. Для вращения винта использовать специальный ключ (в комплект поставки винтовки не входит, приобретается отдельно у производителя).



уплотняющая резинка на штоке редуктора будет повреждена. Весь воздух выйдет из винтовки. Для измерения заредукторного давления в конструкции нового редуктора предусмотрена возможность установки манометра (но его установка не является штатной функцией изделия, это лишь возможность проверки давления за редуктором в процессе настройки). Регулировка углового положения редуктора осуществляется путем выкручивания резервуара (не более чем на один оборот).



Для повышения за редукторного давления вращайте винт по часовой стрелке. Для понижения – против часовой. При регулировке редуктора в сторону понижения давления действуйте по следующему алгоритму: вставьте магазин с пулями, поверните винт регулировки редуктора на 1/4 полного оборота, сделайте несколько выстрелов, чтобы снизить давление за редуктором, проверьте скорость, затем если Вам нужна скорость ниже, поверните ещё на 1/4 полного оборота и опять сделайте несколько выстрелов через хронограф. Таким образом регулируйте до получения нужной Вам скорости. Запрещается вращать регулировочный винт в сторону понижения давления более чем на 1/4 оборота за один раз, Вы можете проскочить порог минимального давления настройки редуктора (50 бар), и

Adjusting the Regulator: Slide the neoprene cover along the tank to expose the pressure adjustment screw in order to adjust the pressure reducer. To rotate the adjusting ring, use an EDgun spanner (sold separately - see illustration). Turning the adjustment ring clockwise, the regulator pressure increases; counterclockwise

it decreases. To adjust the regulator to lower the speed (pressure), follow this procedure: Turn the adjusting screw with the EDgun spanner 1/4 revolution (15 minutes) counterclockwise, fire a few blank shots with the magazine unloaded. Next, load the magazine with ammunition, and use a chronograph to measure the speed. To lower the speed (pressure) further, turn the adjusting screw another 1/4 revolution (15 minutes) counterclockwise, fire a few shots on an empty magazine, and recheck the speed using a chronograph. Continue using this procedure until the desired speed (pressure) is achieved. NEVER turn the adjusting screw down by more than 1/4 revolution (15 minutes) at a time. Adjustments of more than 1/4 revolution will damage the O-ring on the piston, and all the air will come out of the reservoir. A pressure gauge may be installed (sold separately), which will indicate the plenum pressure set by the regulator.

11. Техническое обслуживание / Technical Maintenance

Правильное, бережное, обращение с изделием и своевременное техническое обслуживание, повышает срок его службы и гарантирует надежную работу. Без необходимости не следует проводить полную разборку изделия.

With correct maintenance and care, your EDgun Leshiy 2 will provide you with many years of trouble free use. Do

not take the airgun apart unnecessarily; this can lead to damage and cause reliability issues.

Винтовка «Леший» является достаточно надежным устройством, поэтому техническое обслуживание, как таковое, сводится лишь к общим рекомендациям, а именно:

- Периодически проводите чистку канала ствола винтовки средствами, предназначенными для ухода за оружием (нейтральное оружейное масло, шомпол, вишеры и т.д.).
- Резиновые уплотнительные кольца на штуцере заправочной станции (насоса) рекомендуется периодически смазывать силиконовой, нейтральной, смазкой, а по окончании заправки вытирать насухо во избежание налипания пыли и грязи.
- Следите за чистотой заправочного порта.
- После окончания стрельбы внешние металлические части протирайте ветошью, смоченной нейтральным оружейным маслом, не допуская попадания масла на деревянные части, затем протрите все насухо.
- Периодически проверяйте затяжку винтовых соединений.

- The Leshiy 2 is well built and easy to maintain for the average sportsman.
- Cleaning the barrel does not require special tools or skill.
- O-rings should be maintained with a silicone based lubricant.
- Avoid getting dirt, dust, or other debris into the filling port.
- After each use, clean the metal parts with a mild non-petroleum based oil and wipe them dry with a clean lint free towel.
- Occasionally check the screws and ensure they are tight.

Всегда ответственно относитесь к обращению с пневматическим оружием. Храните пневматическое оружие в недоступном для третьих лиц и детей месте. Модели EDgun, которые можно сложить, следует хранить и транспортировать в сложенном виде, с разряженным или снятым магазином. Не складываемые модели, хранить и транспортировать снятыми с боевого взвода, с извлеченным магазином.

Никогда не берите в руки пневматическое оружие находясь в нестабильном психоэмоциональном состоянии. Не рекомендуется стрелять в воздух, в воду, плоские и твёрдые поверхности. Рекомендовано использование специальных пулеприёмников. В случае передачи пневматической винтовки в вашем присутствии третьим лицам убедитесь, что винтовка

разряжена. Пневматическое оружие, алкоголь, сильнодействующие лекарственные препараты (оказывающие влияние на координацию и психическое состояние) и наркотики несовместимы. Никогда не стреляйте из пневматического оружия без установленного модератора, так как громкий шум может привести к повреждению слуха, если не используются средства защиты органов слуха. При стрельбе из пневматического оружия всегда надевайте средства защиты органов слуха и зрения.

Никогда не оставляйте пневматическое оружие без присмотра в доме, где к нему может получить доступ кто-либо, кроме владельца данного пневматического оружия. Чтобы предотвратить травмы, вызванные неправильным хранением пневматического оружия в доме, где могут находиться дети, владельцам рекомендуется хранить все пневматическое оружие разряженным, запирайте его в специализированных сейфах для оружия. Боеприпасы следует хранить отдельно от оружия.

Если ваше пневматическое оружие неисправно, всегда помните об основных правилах безопасности и немедленно прекращайте стрельбу. Держите свое оружие направленным от других людей вокруг вас.

В случае неправильного использования пневматического оружия, компания EDgun не несет ответственности за причинённый вред здоровью или имуществу. Соблюдение требований безопасности обращения с пневматическим оружием является

ответственностью каждого владельца.

Airguns must be handled responsibly, and they should be securely stored to prevent access by children and other unauthorized users. EDgun Leshiy 2 should be stored and transported in a folded position with the magazine unloaded and/or removed from the breech to prevent accidents or misuse. EDguns that cannot be folded should be stored unloaded and decocked, with the magazine removed from the breech to prevent accidents or misuse. Never handle an airgun when you are in an emotional state, such as anger or depression, as your judgment may be impaired.

Never shoot an airgun in celebration. Not only is this unsafe, but it is generally illegal. A projectile fired into the air can return to the ground with enough speed to cause injury or death. Do not shoot at water, flat surfaces, or hard surfaces. Hand your airgun to someone only after you verify that it is unloaded and folded out of forward battery. Take an airgun from someone only after you verify that it is unloaded and folded out of forward battery. Airguns, alcohol, and drugs don't mix. Alcohol and drugs can negatively affect judgment as well as physical coordination. Alcohol and any other substances that are likely to impair normal mental or physical functions should not be used before or while handling airguns. Avoid handling and using your airgun when you are taking medications that cause drowsiness. If using an airgun without a moderator installed, always use hearing

protection, as the loud noise may result in hearing damage. Always wear ear and eye protection when shooting an airgun or when within range of someone else firing an airgun.

It is an airgun owner's responsibility to take all possible steps to make sure a child cannot gain access to airguns. Store your airgun in a safe and responsible manner at all times. There is no such thing as being too careful with children and airguns. Never assume that simply because a toddler or young child may lack finger strength, they can't pull the trigger or operate the weapon. A child's thumb is stronger than their other fingers. When a child's thumb pushes against a trigger, invariably the barrel of the airgun is pointing directly at the child's face. Never leave an airgun lying around the house where it can be accessed by anyone other than the owner of the airgun. To prevent injury or death caused by improper storage of airguns in a home where children are likely to be present, it is recommended owners should store all airguns unloaded, lock them with a safety device, and store them in a locked container. Ammunition should be stored in a location separate from the airgun. Any machine can malfunction. An airgun is no different. If your airgun malfunctions, always keep the basic safety rules in mind and immediately stop firing. Keep your weapon pointed away from any potential targets or others around you when you have a malfunction. EDgun and its partners bear no responsibility for improper safety, misuse of EDgun products, or any damage to life, property, or

health that may arise due to improper safety or misuse of an EDgun, such as the points mentioned above. Airgun safety is every owner's responsibility and obligation.

12. Свидетельство о приемке / The Test of the Airgun

Винтовка пневматическая «Леший» № _____ соответствует ТУ 7184-005-31042201-2016, приведена к нормальному бою и испытана на кучность.

Винтовка признана годной к эксплуатации.

Дата продажи _____

Подпись лица ответственного за приемку

The Pre-charged Pneumatic Airgun Leshiy 2 is made according to technical conditions 7184-005-31042201-2016. Your Leshiy 2 was tested for mechanical operation and shot for accuracy.

The airgun is certified for use.

Date of sale _____

Airgun inspected and tested by _____

13. Гарантии изготовителя / Warranty

Уважаемый владелец изделия. Фирма-изготовитель гарантирует качество и безотказную работу изделия при правильном обращении и уходе за ним. Если же в Вашем изделии вышла из строя какая-либо деталь или узел, Вы можете обратиться по указанным в настоящем паспорте адресам, где Вам окажут необходимую помощь.

Гарантийный срок эксплуатации изделия – 12 месяцев со дня продажи или наработка не более 10 000 выстрелов. В течении этого срока, неисправности возникшие по причине производственных дефектов, устраняются бесплатно.

Гарантийные обязательства утрачивают силу в случае нарушения потребителем правил использования, хранения или транспортировки изделия, а также при возникновении недостатков и неисправностей вследствие действий третьих лиц или действий непреодолимой силы после передачи изделия потребителю.

EDgun Company guarantees the correct function of the gun under normal use and care. If any problems arise with your new gun, contact the EDgun Company or one of its representatives for help and advice.

EDgun Company guarantees the correct function of the airgun under normal use and care. If any problems arise with your new airgun, contact the EDgun Company or one of its representatives for help and advice. The Leshiy 2 has

a 12-month or 10,000 round warranty from the date of purchase. During this warranty period, the EDgun Company or its partners will assume repair costs. The warranty does not handle misuse or unintentional damage to the airgun. The use of any third party repair or modifications to the airgun will void the warranty.

14. Сведения о консервации и условиях хранения / Long-term Storage of the Leshiy 2

Винтовка пневматическая «Леший», подвергнута консервации на предприятии-изготовителе. Срок хранения в неповрежденной заводской упаковке – 12 месяца с момента консервации, по истечении которого винтовка подлежит переконсервации.

Винтовка должна храниться в закрытых или других помещениях с естественной вентиляцией, расположенных в любых макроклиматических зонах с умеренным или холодным климатом.

Дата консервации _____

Дата переконсервации _____

Консервацию произвел _____

Винтовка Леший спроектирована так, что может храниться 12 месяцев без использования. Так как в ней отсутствует пружина ударника, то ей не грозит усадка. В любом случае, если винтовка не

используется долгое время, сделайте контрольную проверку до начала её использования.

The Pre-charged Pneumatic Airgun Leshiy 2 is designed to be stored for up to a twelve-month period of non-use. There are no hammer springs to disengage or wear out. If the airgun has been stored for a long period of time, thoroughly inspect the weapon before use.

Date of storage _____

Storage is made by _____

15. Комплектность / Package contents

Винтовка «Леший» в сборе - 1 шт.

Инструкция по эксплуатации - 1 шт.

Упаковка фирмы-изготовителя - 1 шт.

Копия сертификата соответствия - 1 шт.

Холдер для магазина - 2 шт.

Магазин - 2 шт.

Пластина магазина - 2 шт.

Заправочный штуцер - 1 шт.

Кольцо уплотнительное 5x1,5 мм - 2 шт.

Кольцо уплотнительное 45x3 мм - 2 шт.

По отдельному заказу возможна доукомплектация винтовки прицельными приспособлениями, заправочной станцией, аксессуарами, пулями и т.д.

Дополнительная комплектация оговаривается с фирмой-изготовителем отдельно.

Airgun Leshiy 2 - 1 pc

Manual - 1 pc

Factory packing - 1 pc

Spare O-rings - 2pc

Magazine holder - 2pc

Magazine holder bungee - 2 pc

Magazine - 2 pc

Magazine retention plates - 2pc

Transfer port puck - 4 pc

Fill probe - 1 pc

Scope and other options available.

Профилактические работы и ремонт

Дата	Содержание



Repair and prevention work

Data	Repair Performed







Российская Федерация
г. Санкт-Петербург
www.EDgun.ru

“Леший”

Russian Federation
Saint-Petersburg
www.EDgun.ru